



HIGH
SPEED
DOORS



DynamicRoll[®]
B-DRIVE

PUSH & PULL

CARACTERÍSTICAS TÉCNICAS



**RESISTENCIA AL VIENTO
HASTA LA CLASE 5**



¡MIRA EL VIDEO!



AUTORREPARABLE



**ALTA
SEGURIDAD**



**SISTEMA DE
CONTRAPESO**



**SISTEMA DE TRANSMISIÓN Y
ENROLLAMIENTO DE LA LONA**



¡MIRA EL VIDEO!



**ALTA
VELOCIDAD**

B-DRIVE® es la nueva gama de puertas autorreparables con gran resistencia al viento, adecuadas para aplicaciones exteriores de grandes dimensiones. Las puertas autorreparables de la serie B-DRIVE® garantizan una resistencia al viento de hasta clase 5 y son capaces de cubrir grandes huecos sin perder velocidad de apertura gracias al sistema push&pull que empuja y estira de la lona. Esta gama incorpora una nueva cremallera diseñada para resistir grandes presiones de aire.

La lona se desliza por una nueva guía de polietileno que posibilita la autorreparación en cualquier punto y de esta forma la puerta está siempre operativa aún en caso de impacto.



DIMENSIONES MÁXIMAS*	ANCHO 10.000 mm x ALTO 6000 mm
VELOCIDAD	Hasta 3 m/s
RESISTENCIA AL VIENTO** <i>presión diferencial</i>	< 5.000 mm: clase 5 da 5.100 mm a 6.500 mm: clase 4 da 6.500 mm a 8.000 mm: clase 3 oltre 8.000 mm: clase 2
OPERATIVIDAD DE LA PUERTA EN CONDICIONES DE VIENTO	Hasta 100 km/h
ESTRUCTURA	<ul style="list-style-type: none"> • Acero galvanizado • Acero inox • Lacada al horno
LONA	<ul style="list-style-type: none"> • 1.300 g/m² 12x12 • 1.700 g/m² aislada 7 mm • Antiestático
VENTANAS	PVC transparente anti UV 1mm
COLORES LONA	Más de 12 colores estándar a elegir
GUÍAS VERTICALES FABRICADAS	Acero galvanizado con guías de deslizamiento de polietileno hasta 1.000.000 de ciclos
MOTORIZACIÓN	Directa a eje con reductor de tornillo sin fin
SEGURIDAD	Barrera de fotocelulas a rayos infrarrojos H. 2500 (CE EN 13241)
ALIMENTACIÓN	Trifásica 230 - 380 - 500 V - 50/60 Hz
AUTORREPARACIÓN	Inmediato en el punto de liberación de la lona
TEMPERATURA DE EJERCICIO	-30° +70° C ***
INSONORIZACIÓN <i>estándar</i>	18 db****
RESISTENCIA AL AGUA	Clase 3 (rif. EN 12425)
PERMEABILIDAD AL AIRE	Clase 1
TRANSMISIÓN TÉRMICA	Estándar 5.8 W m ² k
	Aislante 3.2 W m ² k

* posibilidad de dimensiones fuera estándar bajo consulta

**presión de viento mayor bajo consulta

*** con elementos calefactados

**** depende de la frecuencia

SISTEMA DE TRANSMISIÓN Y ENROLLAMIENTO DE LA LONA

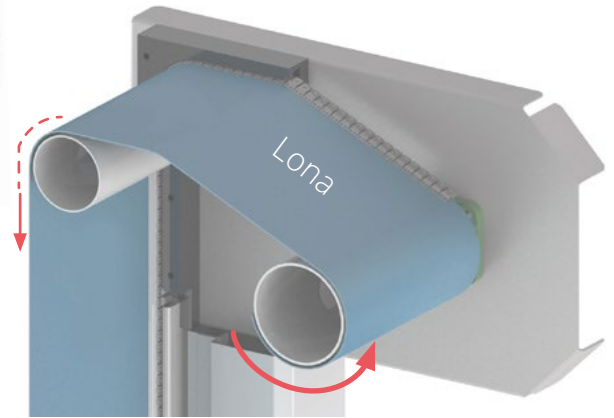
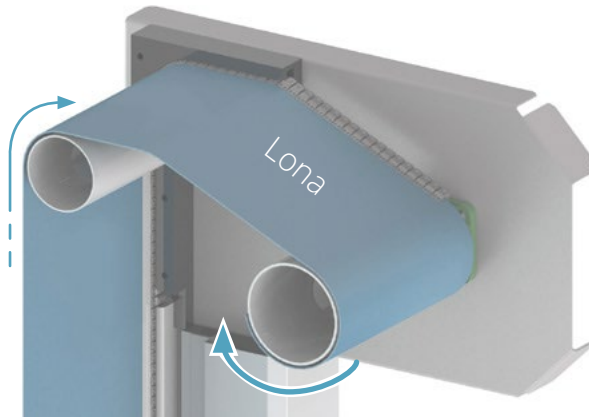

SISTEMA DE APERTURA/ANTICAÍDA

contrapeso EN 13241/CE

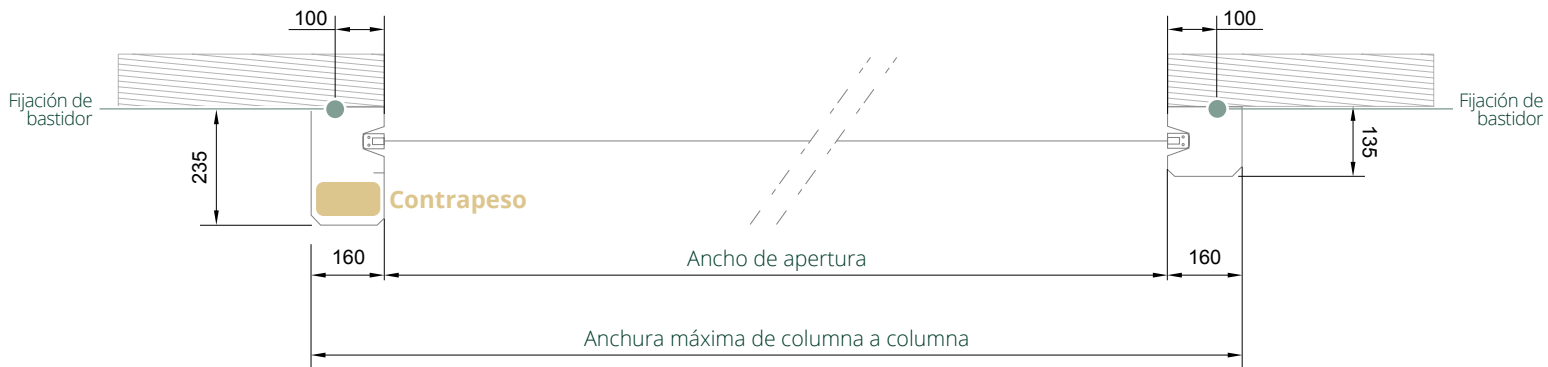

El eje de enrollamiento está conectado a un sistema de contrapeso el cual, además de enrollar la lona, garantiza que la misma se mantenga en su posición en caso de rotura mecánica de cualquiera de los elementos de tracción.

SEGURIDAD ANTIPLASTAMIENTO

EN 13421

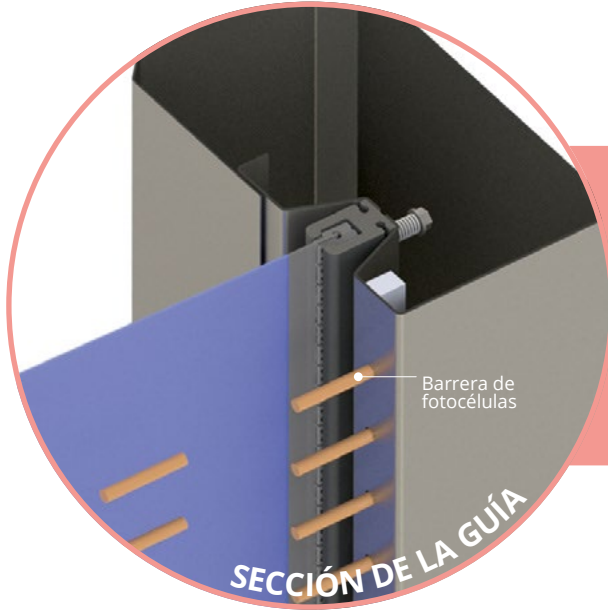
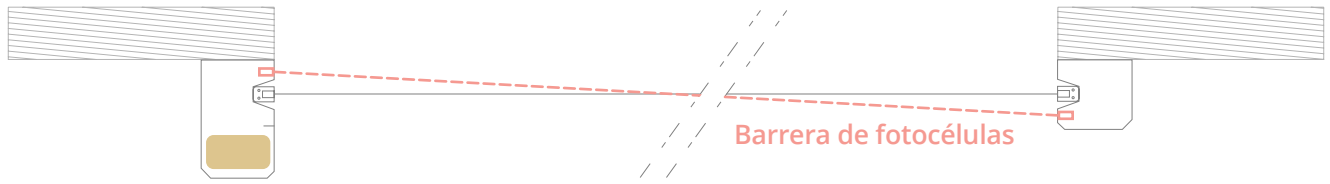

El sistema de seguridad funciona mediante una barrera de fotocélulas montada a una altura de 2500 que evita el contacto en todo tipo de situaciones. Las barreras vienen instaladas cruzadas como la imagen y a una distancia de 20mm del borde de la puerta.

DIMENSIONES NECESARIAS

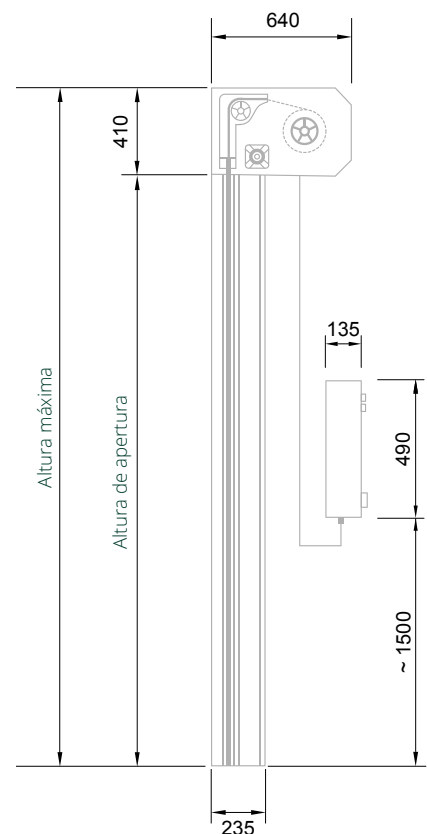
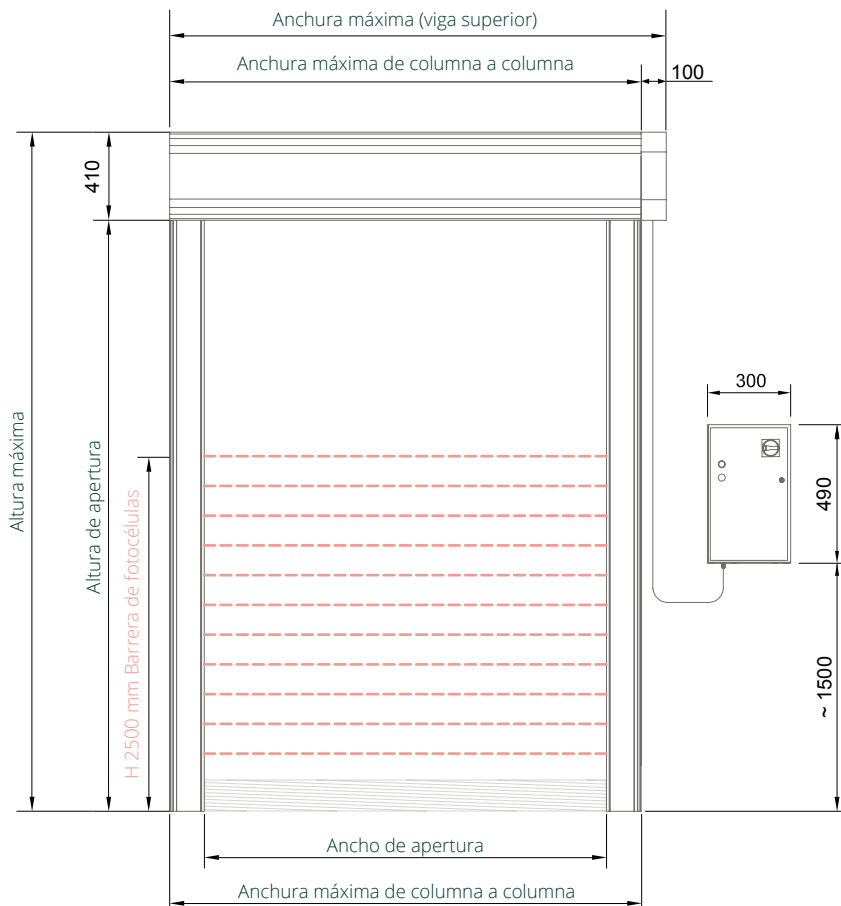

CARACTERÍSTICAS LONA

LONA ESTÁNDAR

Composición y pruebas

LADO EXTERNO			
Material	Impresión	Color	Espesor
PVC	Opaco	12 estándar	0,7 mm
TEJIDO			
Material	N. tele	Título	EN 2286-2
PES	1	1100Dtex 12x12	900 g/m ²
LADO INTERNO			
Material	Impresión	Color	Espesor
PVC	Rugoso	12 estándar	0,2 mm
RESISTENCIA AL FRÍO ISO 4675/90 -50°C ±5			
TEST HIDROLISI 75°C 95% humedad ninguna variación			
TEST GASES ISO 1421 ninguna variación			
TEST AGUA MARINA (ISO 1421) ninguna variación			
TEST OZONO ISO 3011 sin roturas			
TEMPERATURA ALMACENAMIENTO (°C) -30 +65			
TEST FUEGO (ISO 3795) < 100 mm/min			
PERFORACIÓN RINA 3.A1.2.7 (N) > 100			
EJERCICIO 7gg -70°C ISO 6065 ninguna variación			

Características

ESPESOR ISO 2286/3 (mm) 0,9±0,1
PESO ISO 2286/2 (kg/m ²) 0,90±0,1
CARGA ROTURA ISO 1421 6000 N/50mm
ELONGACIÓN URDIMBRE ISO 1421 4300 N/50mm
ELONGACIÓN TEJIDO ISO 1421 4000 N/50mm
RESISTENCIA DESGARRO URDIMBRE dIN 53 363 (N) > 600
RESISTENCIA DESGARRO TEJIDO dIN 53 363 (N) > 530
ADHESIÓN dIN EN ISO 2411 130 N/50mm
CONFORMIDAD CE - Si
USO ESPECIFICO industria, frigo, supermercados, logística
ASOCIACIÓN -

Colores disponibles

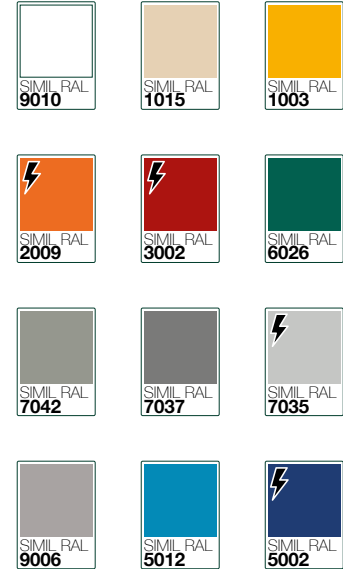

Antiestático disponible

LONA AISLANTE

Composición y pruebas

LADO EXTERNO			
Material	Impresión	Color	Espesor
PVC	Lisa	4 estándar	0,5 mm
TEJIDO			
Material	N. tele	Título	EN 2286-2
PES	1	1100Dtex 12x12	1350 g/m ²
LADO INTERNO			
Material	Impresión	Color	Espesor
PVC	Espuma	4 estándar	7 mm
RESISTENCIA AL FRÍO ISO 4675/90 -10°C ±5			
TEST HIDROLISI 75°C 95% humedad ninguna variación			
TEST GASES ISO 1421 ninguna variación			
TEST AGUA MARINA (ISO 1421) ninguna variación			
TEST OZONO ISO 3011 sin roturas			
TEMPERATURA ALMACENAMIENTO (°C) -30 +65			
TEST FUEGO ISO 3795 cl 2, NFPA 701 test 2			
PERFORACIÓN RINA 3.A1.2.7 (N) > 100			
EJERCICIO 7gg -70°C ISO 6065 ninguna variación			

Características

ESPESOR ISO 2286/3 (mm) 7,0±0,1
PESO ISO 2286/2 (kg/m ²) 1,7±0,1
CARGA ROTURA ISO 1421 6000 N/50mm
ELONGACIÓN URDIMBRE ISO 1421/V1 3000 N/50mm
ELONGACIÓN TEJIDO ISO 1421/V1 2800 N/50mm
RESISTENCIA DESGARRO URDIMBRE dIN 53 363 300 N
RESISTENCIA DESGARRO TEJIDO dIN 53 363 300 N
ADHESIÓN PA 09.03 (interno) 15 N/cm
CONDUCTIVIDAD TÉRMICA - 0,03782 W.m ⁻¹
INDICE AISLAMIENTO - Rw= 17,5 dB
USO ESPECIFICO industria, frigo, supermercados, logística
ASOCIACIÓN -

Colores disponibles

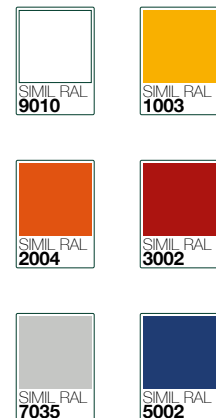

CARACTERÍSTICAS MIRILLA

PVC TRANSPARENTE

MIRILLA - PVC TRANSPARENTE DATOS TÉCNICOS

Artículo SUPERTRANSPARENTE 1.2 mm FR

Especificaciones técnicas	Norma	Unidad	Valores
Espesor	-	mm.	1.2
Peso total PVC	-	g/m ²	1200
Transmisión luminosa	JIS K - 7361	%	97.3
Resistencia al la tracción <i>longitudinal</i>	JIS K - 6732	N	26.1
Resistencia alla tracción <i>transversal</i>	JIS K - 6732	N	24.3
Resistencia al desgarro <i>longitudinal</i>	JIS K - 6732	N	63.4
Resistencia al desgarro <i>transversal</i>	JIS K - 6732	N	63.9
Elongación <i>longitudinal</i>	JIS K - 6732	%	377
Elongación <i>transversal</i>	JIS K - 6732	%	378
Resistencia al frío	JIS K - 6772	°C	-45
Resistencia al fuego	-	-	si
Dureza	-	-	4.0S
Anchura estándar	-	m	30
Altura estándar	-	m	1.37

ACCESORIOS OPCIONALES

RADAR



LASER DE APERTURA
TOF/SPOT
solo uso interno



RADAR MICROONDAS
discrimina movimiento
bidireccional y transversal



RADAR DOBLE SEGURIDAD
movimiento y presencia de
personas

SEMÁFOROS



SÉMAFORO VERDE
luz fija verde monofásica



SÉMAFORO ROJO
luz fija roja monofásica



SEMAFORO LED
con cuenta atrás

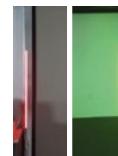

BARRERAS CON SEMÁFORO
a led

PULSADORES



PULSADOR "ABRIR"
VERDE
con caja



PULSADOR "ABRIR"
NEGRO
con caja



PULSADOR "STOP"
CON SETA
con caja



PULSADOR DE
PROXIMIDAD



ANÉMOMETRO



SELECTOR
DE LLAVE



MANDO A DISTANCIA



DISUASOR B-PROTECT



TIRADOR DE CUERDA



DETECTOR MAGNÉTICO

Desde 1997 producto de calidad

BMP IBÉRICA HIGH SPEED DOORS
C/ N°10 Nave 113b,P.Ind. Enchilagar del Rullo 46191
Villamarchante (Valencia) España

+34 96 271 22 14

www.bmpdoors.es - produccion@bmpiberica.com

04/2023